

Рисунок – теория и методика преподавания рисунка.

Рисунок лежит в основе мастерства художника. И для скульптора, и для живописца, и для архитектора рисунок необходим как в процессе обучения, так и при создании произведений.

Все художественные рисунки – это графические произведения.

Рисунок - изображение на плоскости, выполненное от руки с помощью графических средств.

Рисунок как изображение выполняют только от руки и на глаз.

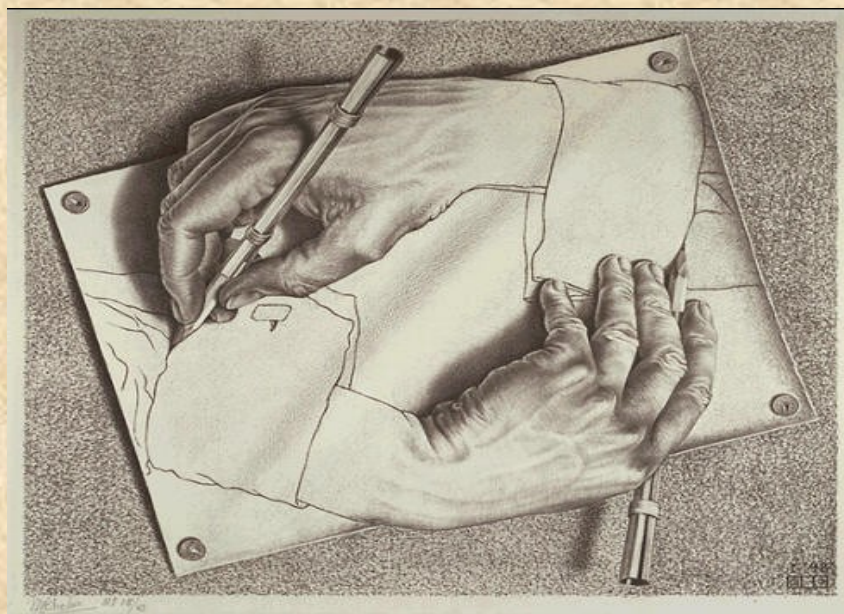

В связи с бурным развитием русского искусства в XVIII в. после преобразовательных реформ Петра I в национальном языке слово «рисунок» стало употребляться в его подлинном смысле. Древнее слово «риска» означало то, что мы сейчас понимаем под термином «линия» или «черта». На его основе и родилось слово, которым обозначают особую технику выполнения графического изображения.

Виды рисунка

Набросок



Зарисовка



Учебный рисунок

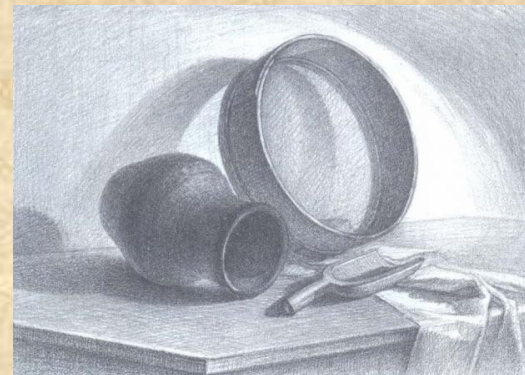

Технический рисунок



Творческий рисунок



Набросок — это быстрый рисунок, исполненный в короткое время, при-мерно от одной до двадцати минут и чаще всего с натуры.

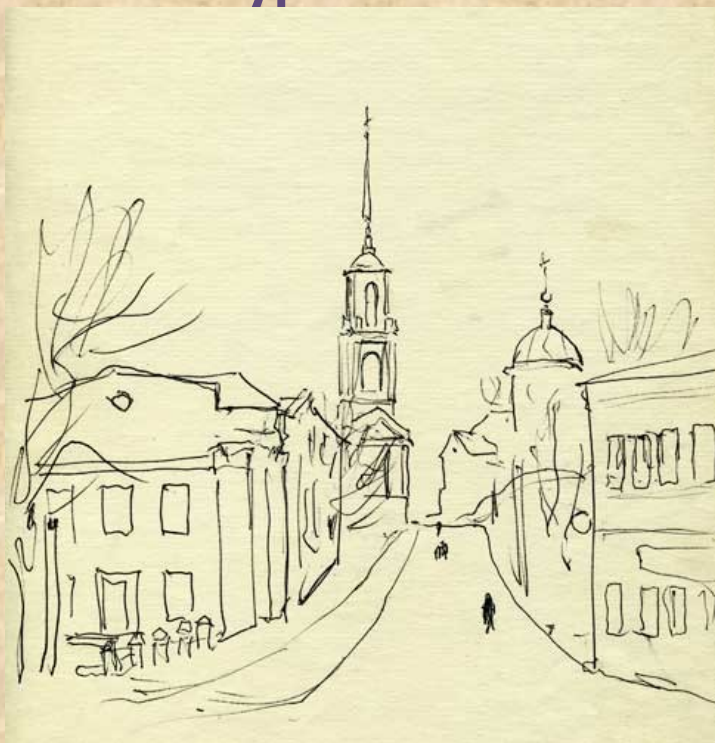

Характерная особенность наброска — простота, обобщенность, широта в передаче формы объекта.

Зарисовка – более долгий изучающий рисунок в отличии от наброска.



Технический рисунок - это изображение, выполненное от руки, по правилам аксонометрии с соблюдением пропорций на глаз. Часто на технических рисунках для большего ото-бражения объёмности предмета наносят штриховку.

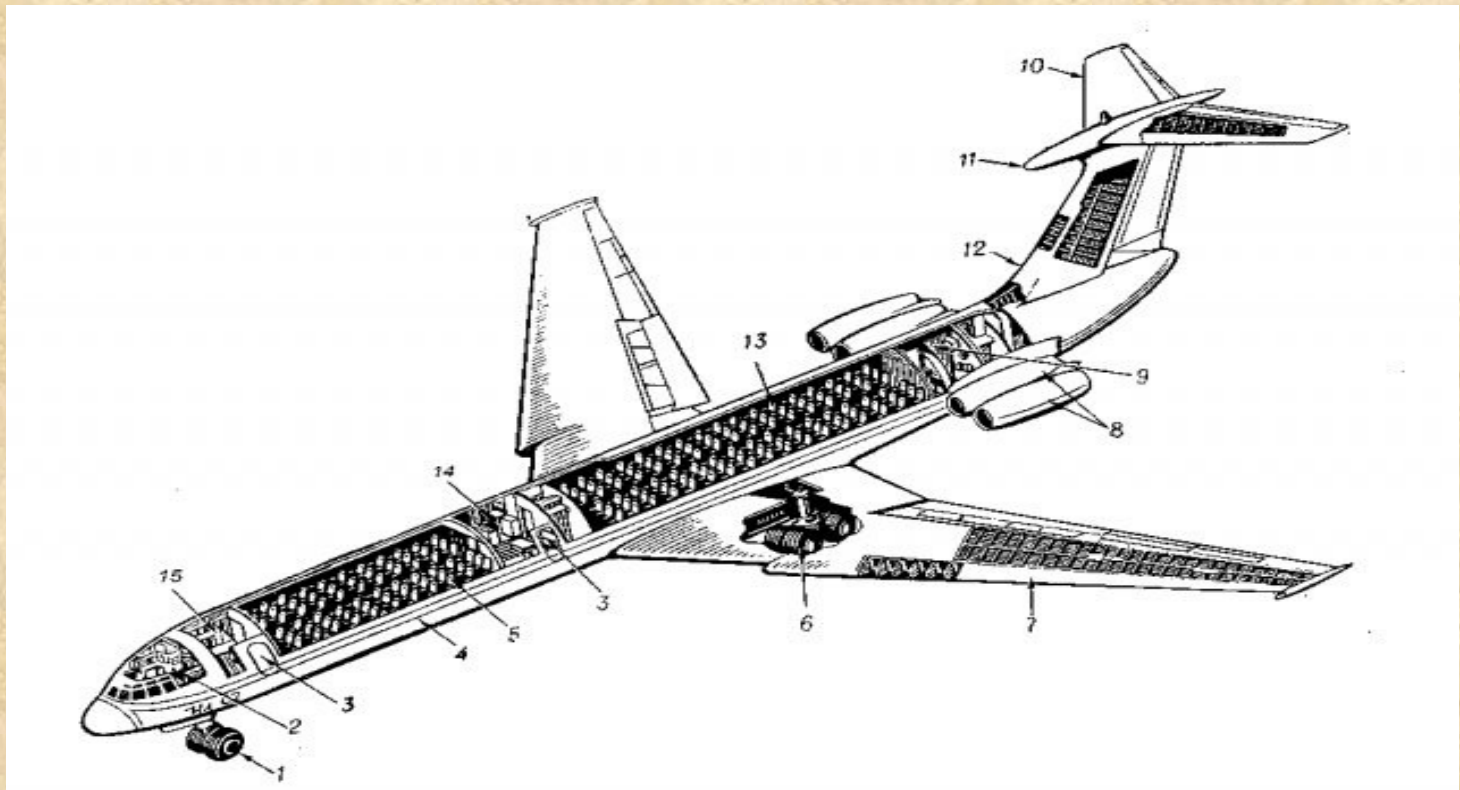

Учебный рисунок .

Цель учебного рисунка – освоение правил изображения, грамоты изобразительного языка.

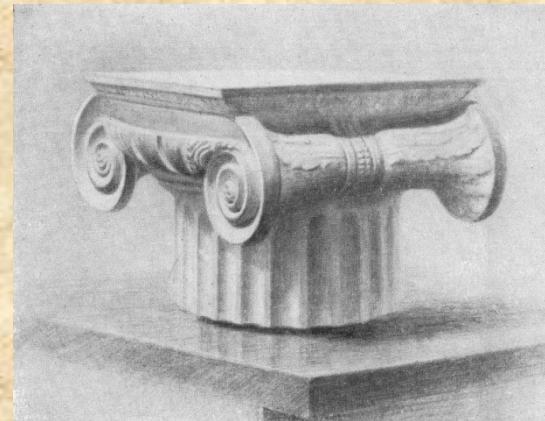
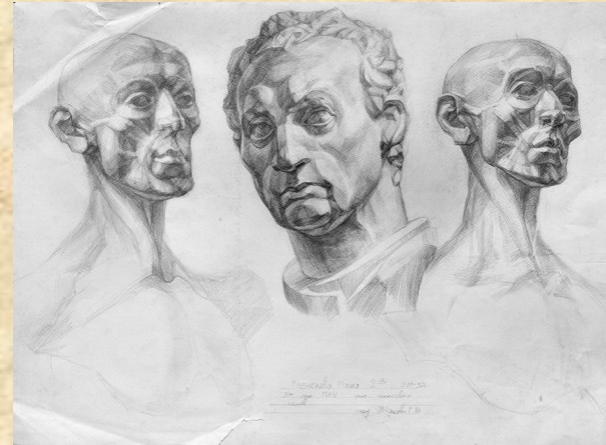
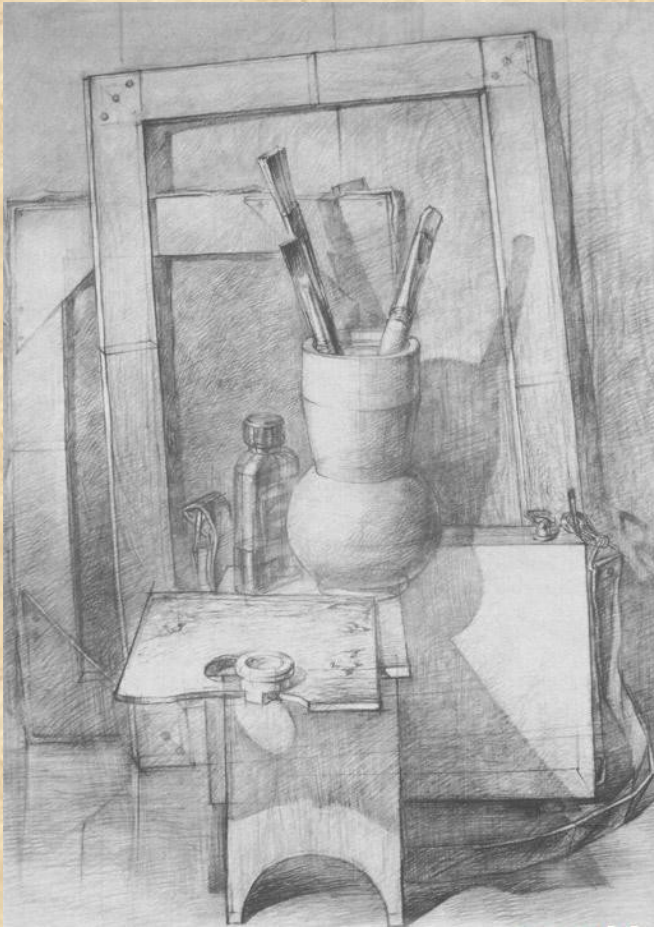

Творческий рисунок всегда особенный, в нем автор всегда стремится выразить то что ему кажется интересным.



Графические материалы

Простой карандаш

История карандаша начинается с XIV века. Художники рисовали тогда в основном палочками, изготовленными из смеси свинца с цинком, иногда их называли «серебряными карандашами». Этими инструментами пользовались такие мастера графики, как Дюрер, Ван Эйк и Боттичелли.

Прототипы современных графитных карандашей появились в XVI веке. Прототипами скорее всего и связано появление слова «карандаш». Оно восходит к турецкому *karadas* «черный камень» и турецкому *karatas* – «чёрный сланец».

Так называемый «парижский карандаш» («соус») изготавливался из смеси белой глины и черной сажи.

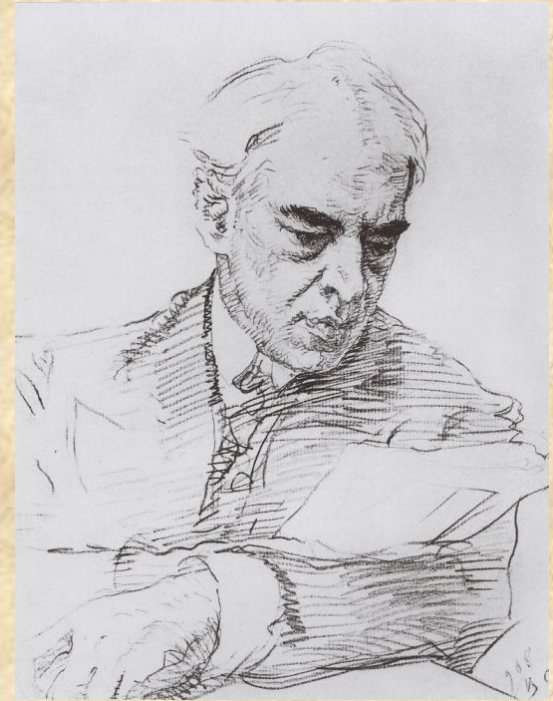

Уголь

Уголь рисовальный прессованный Его изготавливают из смеси тонкомолотого древесного (березового) угля, часов-ярской глины, сажи газовой и небольшого количества ультрамарина. Уголь рисовальный затачивается лишь с одной стороны под углом 45° , что дает возможность проводить тонкие и толстые линии.

Уголь для рисования приготавливают из высушенных очищенных от коры прутков ивы или бересклета путем обжига без доступа воздуха.. Рисовальный уголь обладает теплым черным цветом, легко ложится на холст, бумагу, картон. Он растушевывается от черного до светло-серого цвета.

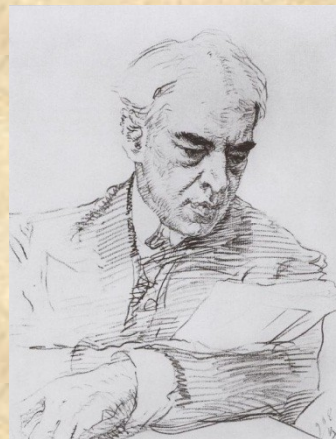

Сангина

Сангина (фр. sanguine от лат. sanguis) — материал для рисования, изготавливаемый преимущественно в виде палочек из каолина и оксидов железа.

Цветовая гамма сангины колеблется от коричневого до близкого к красному. С её помощью хорошо передаются тона обнажённого человеческого тела, поэтому выполненные сангиной портреты выглядят очень естественно. Во время работы сангину можно смачивать и тем самым разнообразить толщину и плотность штриха, а неудачные линии легко удалять. Сангину можно растирать ваткой по бумаге для получения более тонких и прозрачных слоёв. Техника рисунка с натуры с помощью сангины известна начиная с эпохи Возрождения (Леонардо да Винчи, Рафаэль).



Соус-(фр. sause — соус, подливка; от лат. salsus — посоленная похлебка) — материал для рисования в виде толстых палочек-карандашей из прессованных красителей с клеем, обернутых в фольгу. Он дает богатую возможность в тональном рисунке, имеет глубокий бархатисто-черный цвет (иногда серый или коричневый), хорошо растушевывается; наносится на бумагу штрихом, растушевкой (сухой соус) или размывается кистью с водой, аналогично акварели (мокрый соус). Применяется в больших и длительных рисунках, в набросках и зарисовках. Рисунки, выполненные техникой сухого соуса, рекомендуется фиксировать или хранить, переложив тонкой бумагой, а также под стеклом.

Соус как материал рисунка стал известен в конце XVIII — начале XIX вв.



Перо(тушь)-Очень выразительная графика получается при использовании туши. Рисунок получается и строится на контрастах, силуэтах, что тоже сложно бывает понять на первых уроках с тушью.

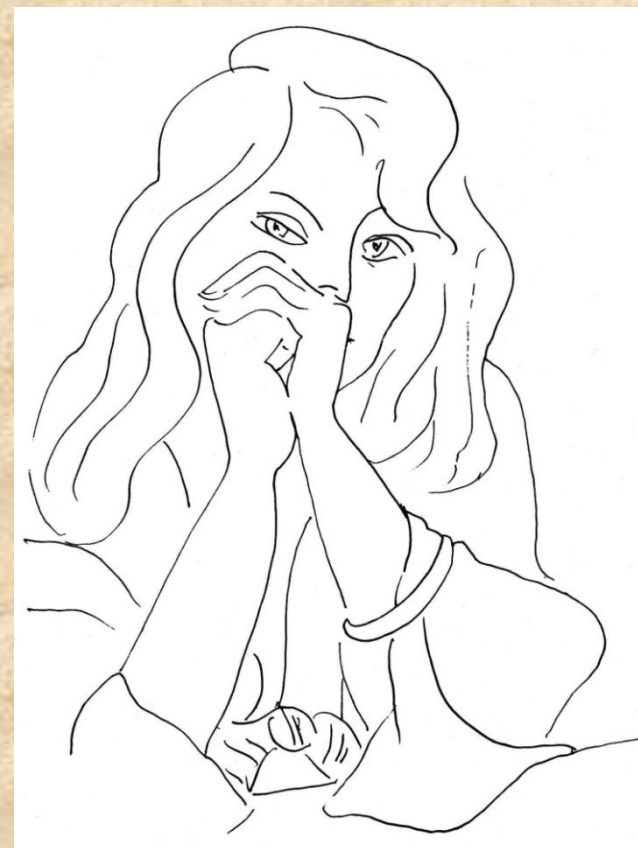

Пастель (от лат. *pasta* — тесто) — группа художественных материалов, применяемых в графике и живописи. Чаще всего выпускается в виде мелков или карандашей без оправы, имеющих форму круглых брусков или брусков с квадратным сечением. Мел — белая горная порода, мягкая и рассыпчатая. Мел не растворяется в воде.



Фломастер (маркер) -(слово происходит от торговой марки Flo-Master) — инструмент для письма и рисования при помощи краски, стекающей из резервуара. Был изобретён немецкой фирмой Edding в 1960 году. Фломастерами называют несколько видов пишущих принадлежностей: маркеры, текстовыделители, капиллярные ручки и собственно фломастеры. Различаются они составом красящего вещества, формой и назначением. 17 марта 1960 года в Японии поступили в продажу разноцветные фломастеры.

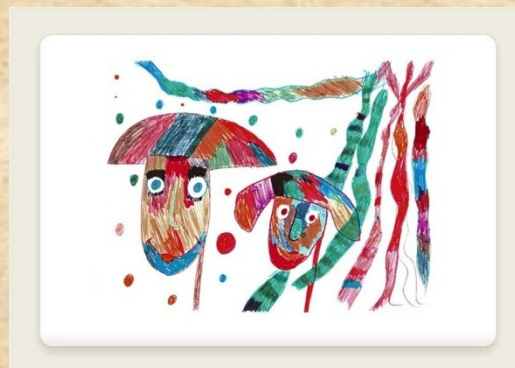

Средства выразительности рисунка.

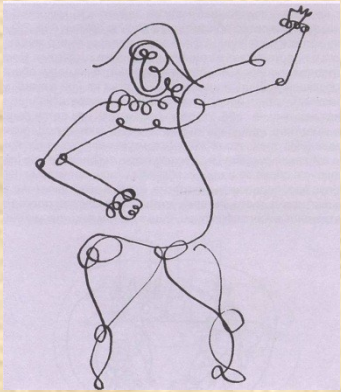

Линия и ее выразительные возможности. Она может очерчивать контур, как упругая проволока, выявляя изображение на бумаге, или быть линией росчерком, оставляющим на бумаге свободный след впечатлений



Линейный рисунок

В линейном рисунке ставится конкретная задача: обойти линией форму так, чтобы форма была понятна. С помощью такого линейного рисунка можно яснее представить, что значит «штрих по форме», который используется в конструктивном рисунке.

Вот несколько рисунков, сделанных для наглядности. В одном линейном рисунке есть внешний контур предметов, другие обходятся без него



**Пятно как средство выражения.
Ритм пятен.**

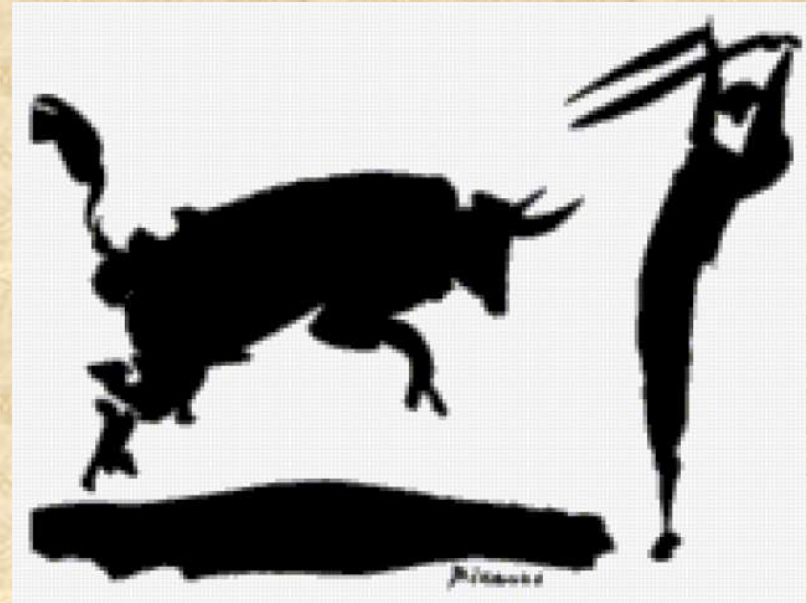

**Пятно – основное средство изображения на плоскости.
Черное и белое - два полюса, между которыми разворачивается все многообразие изобразительных возможностей.**

Тон

Тон – светосила, которая зависит от освещения, собственной окраски предметов, степени их удаленности от наблюдателя.

Тональный масштаб - передача света, тени, полутонов пропорциональная тому, что мы наблюдаем в натуре.

Создание тонального масштаба (тональной шкалы) необходимо т.к. художественные средства для передачи природы (бумага, холст, карандаш, уголь, краски и др.) имеют значительно меньший диапазон темного и светлого, чем сама натура.

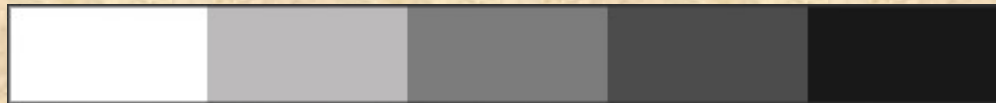

Слово "тон" происходит от греческого "напряжение". Тон - физическая характеристика света, которая определяется характером источника света (солнечный, лунный, искусственный от электрической лампы или свечи) и окраской освещаемого предмета.

Штрих, штриховка.

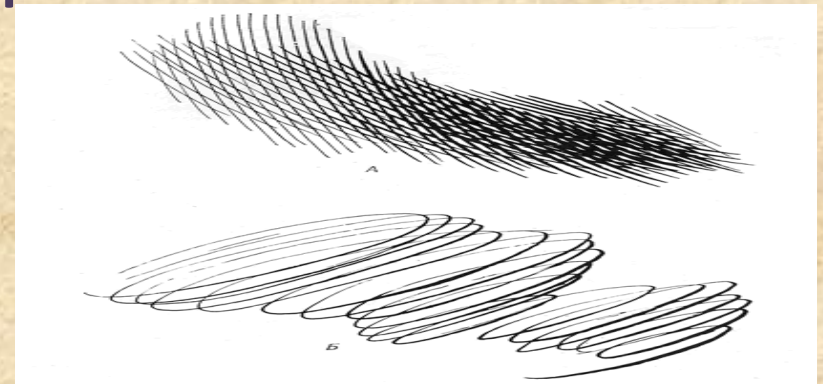
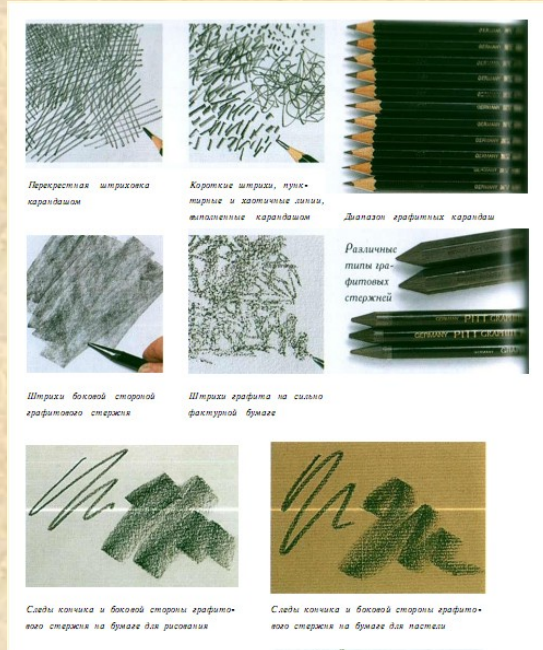

А — перекрещивание с постепенным утолщением и в первом и во втором ряду (штриховка сверху вниз кистью лежащей руки)

Б — вращающаяся линия с нажимом (кисть руки на весу)

На следующем рисунке — три варианта перекрещенных росчерков и зигзагов.

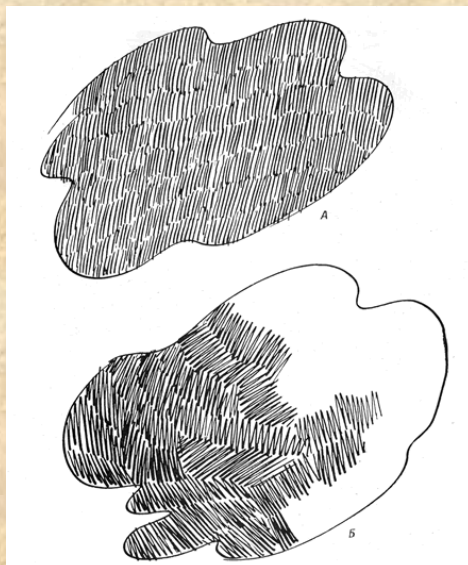

Заполнение ограниченной плоскости ровной однотонной штриховкой:

А — в одном направлении,

Б — в разных направлениях и зигзагами

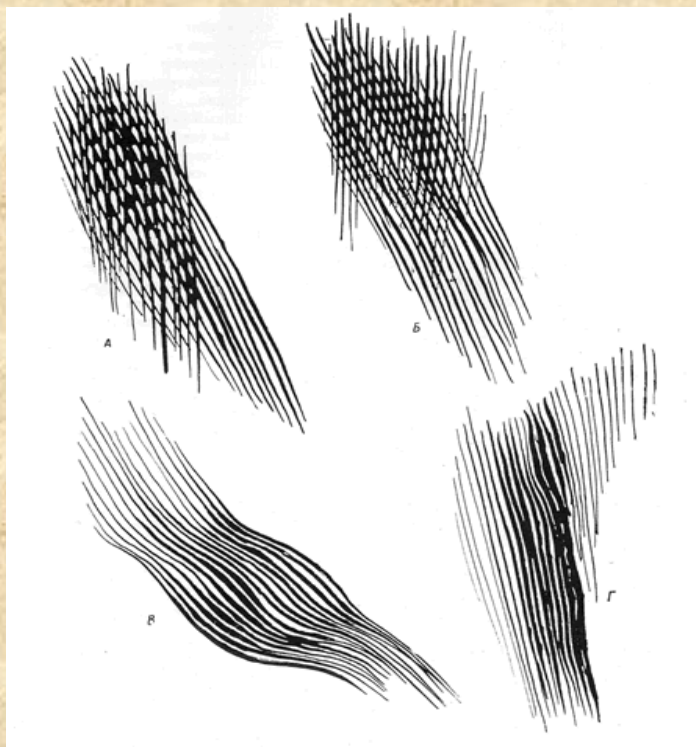

1. Перекрещивание по сырому слою. В уголках заплывы после второго ряда штрихов.

2. Перекрещивание по первому высохшему ряду. Уголки в ромбиках острые. Заплывов нет.

3. Ряд линий, проведенных сверху вниз с наклоном вправо. Утолщение в середине создает разбег тональной градации поперек движения штрихов.

4. Ряд линий, проведенных сверху вниз с тональным разбегом вдоль движения линий.

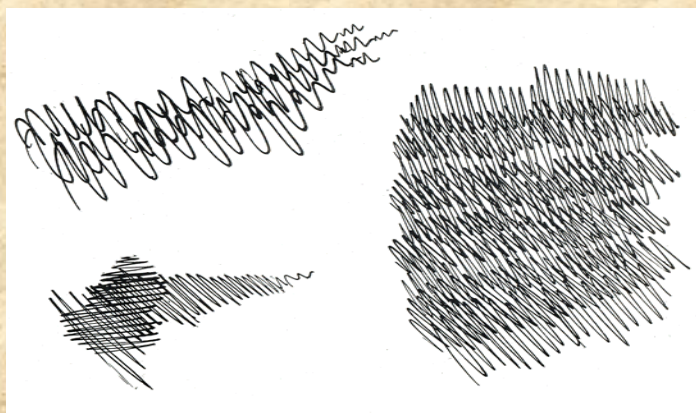

Три варианта перекрещенных росчерков и зигзагов.

Различные графические фактуры.

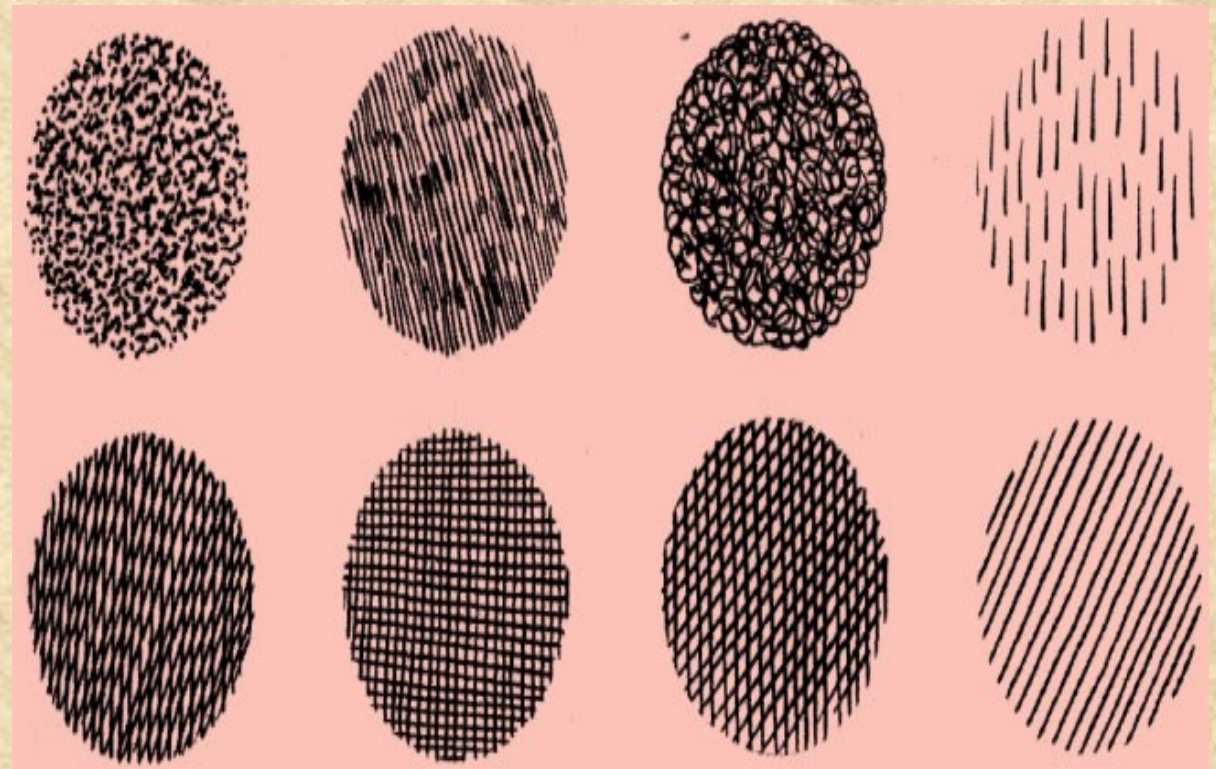
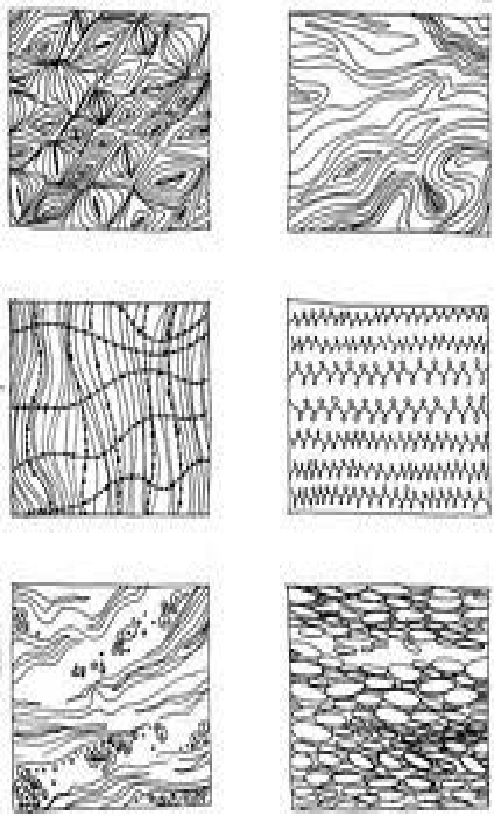

Поверхность пятна – фактура.

Этапы рисования натюрморта

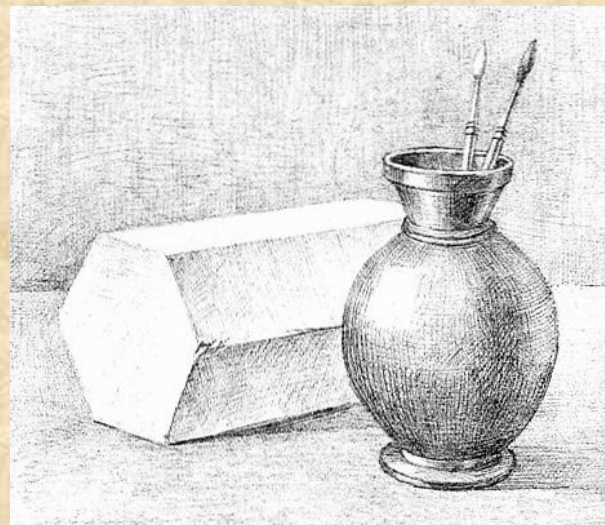
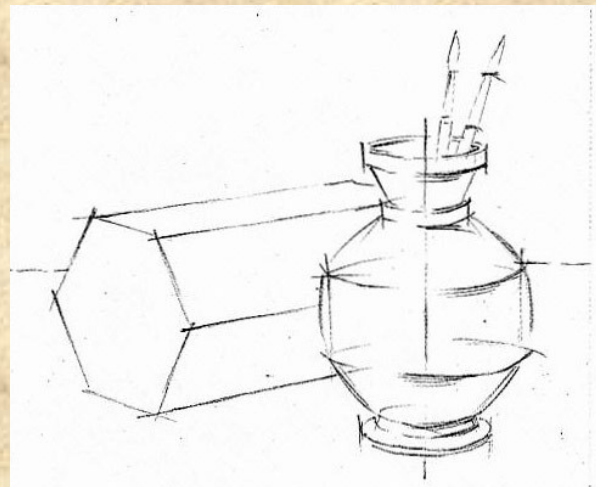
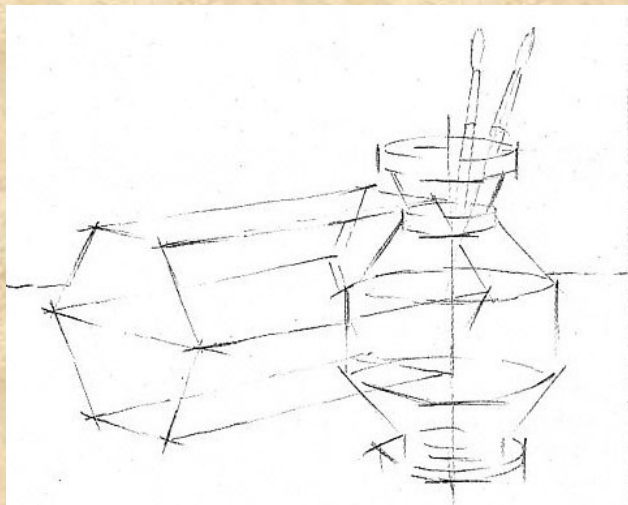

Рисование головы.

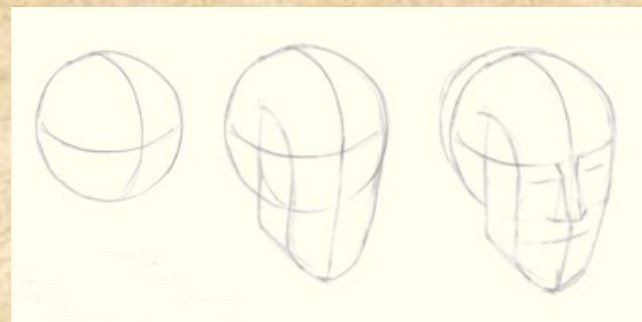
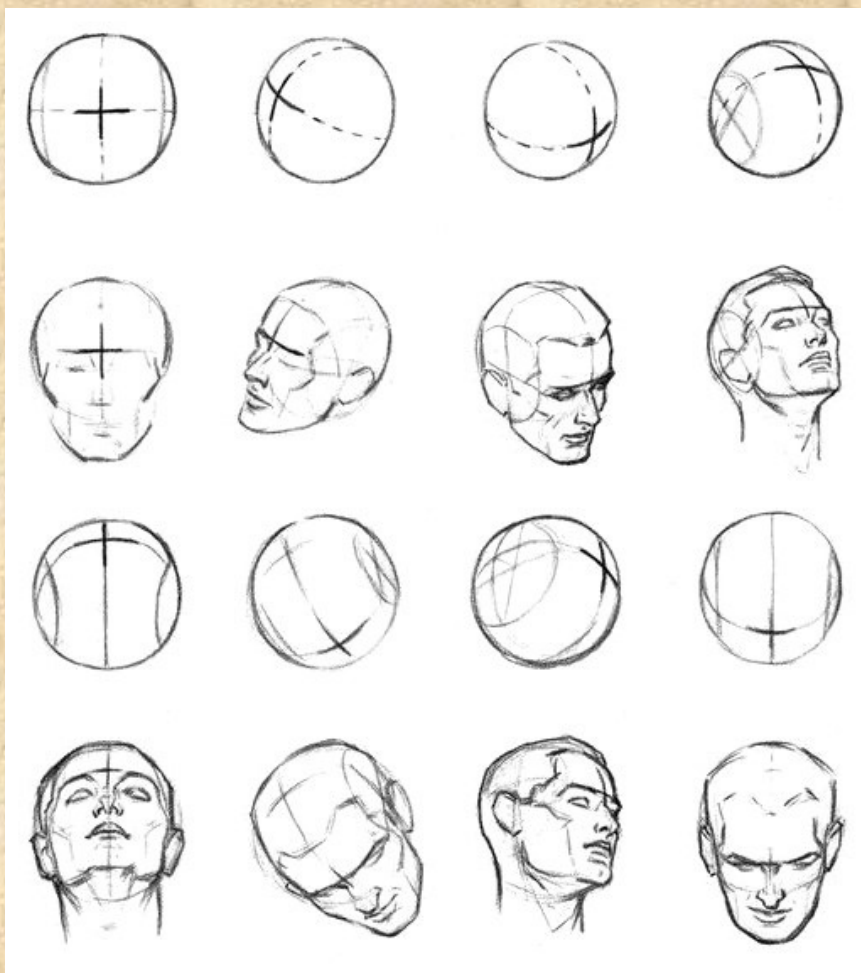

Рисуем животных



Рисунок фигуры человека



Схемы человека в движении

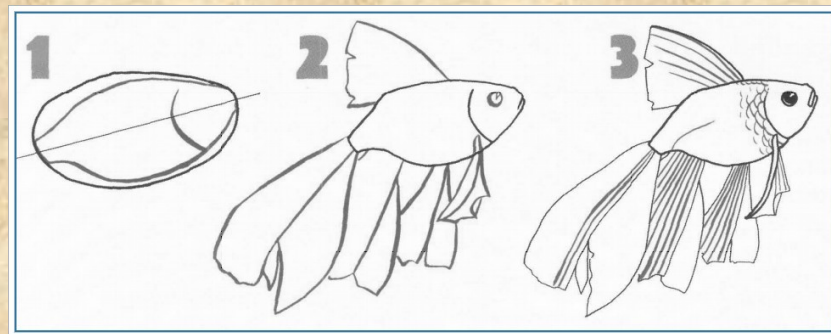
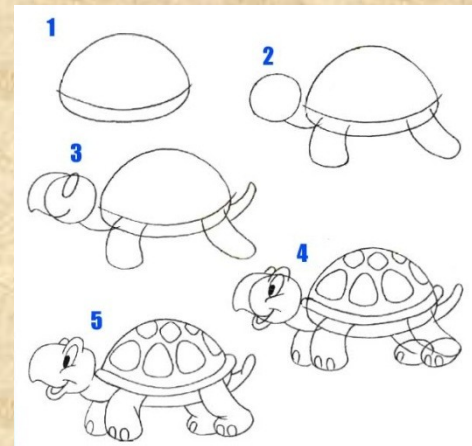
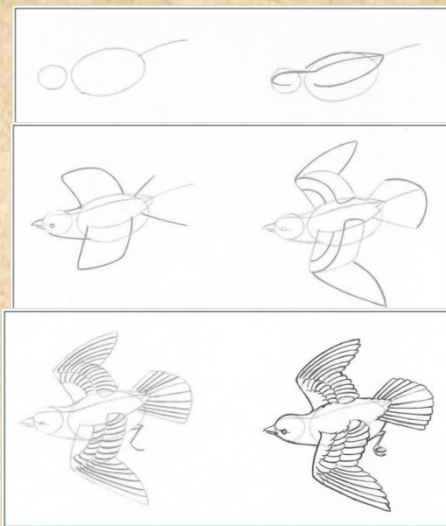
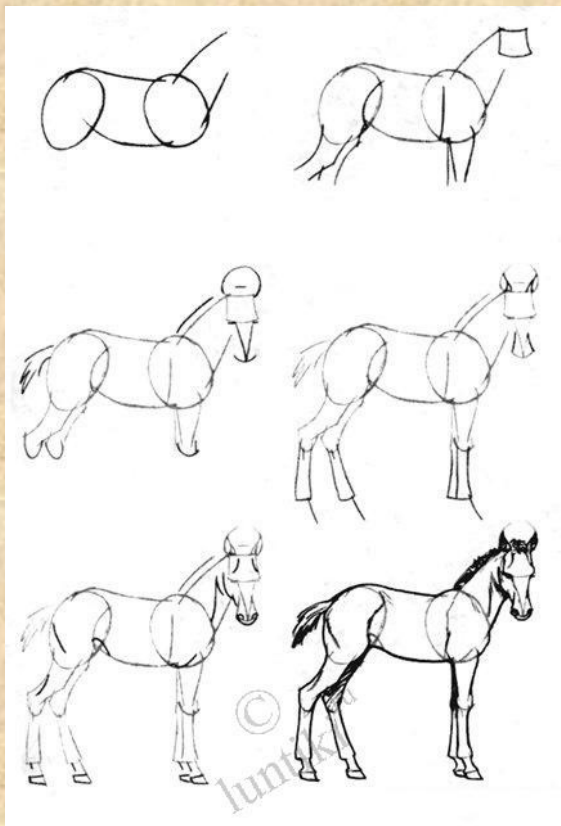
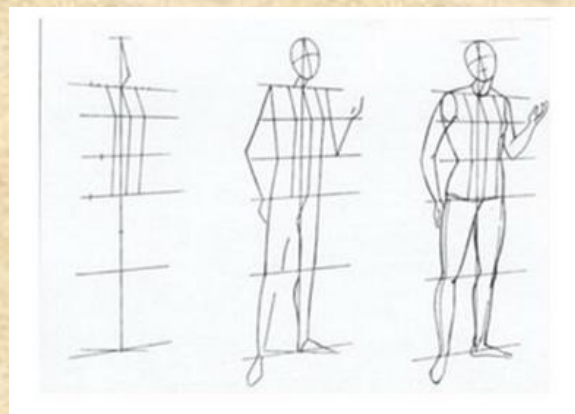
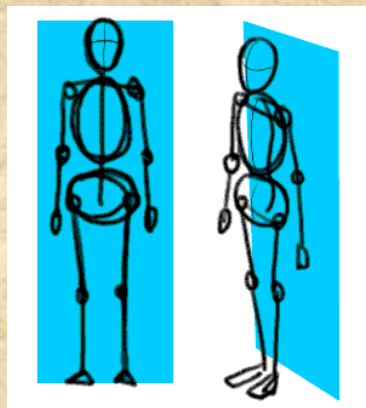
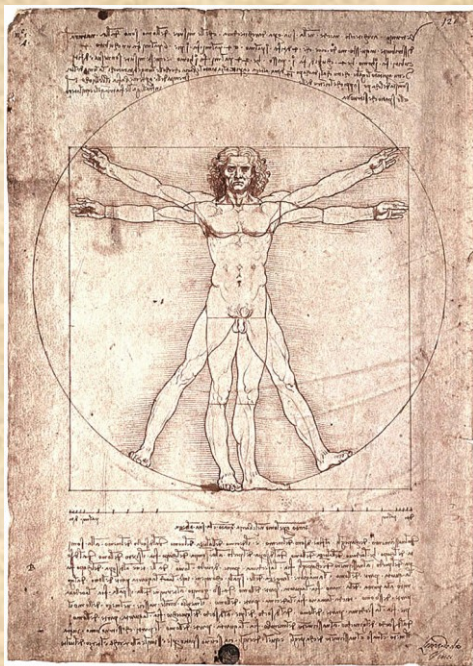
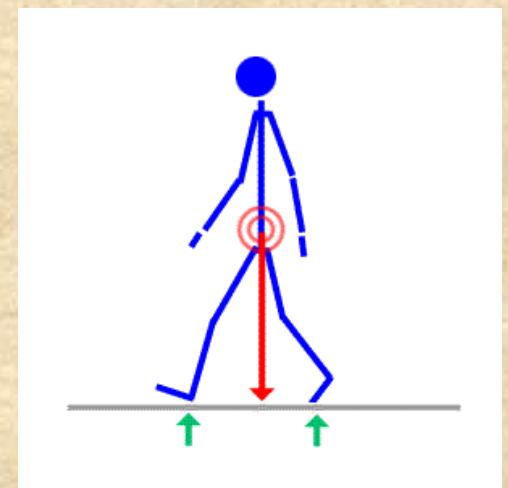
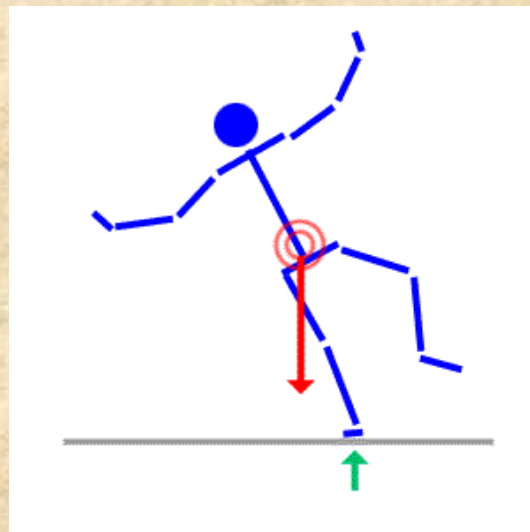
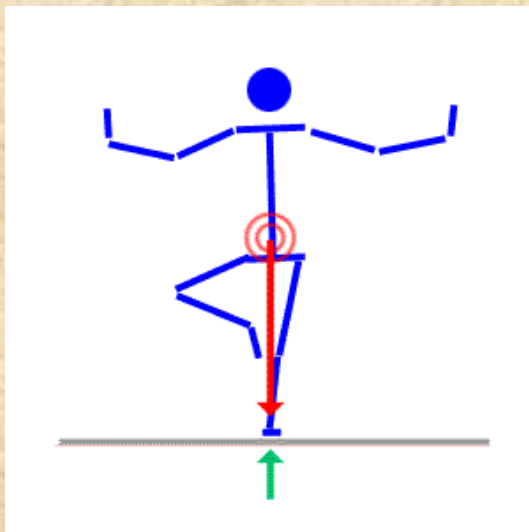
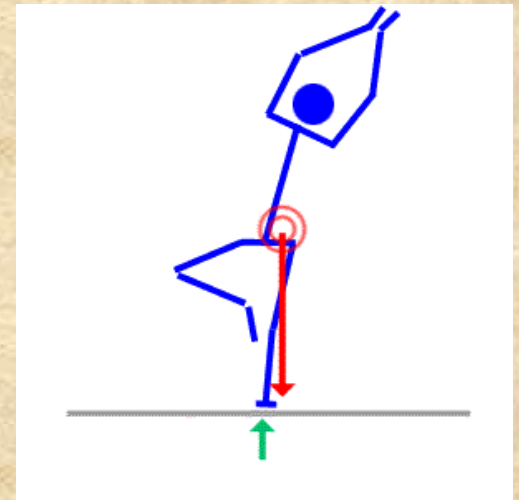
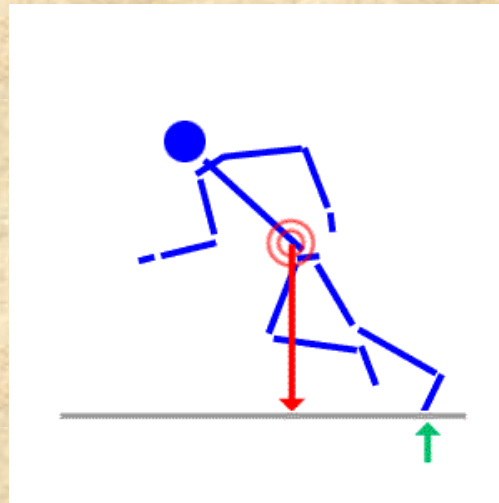
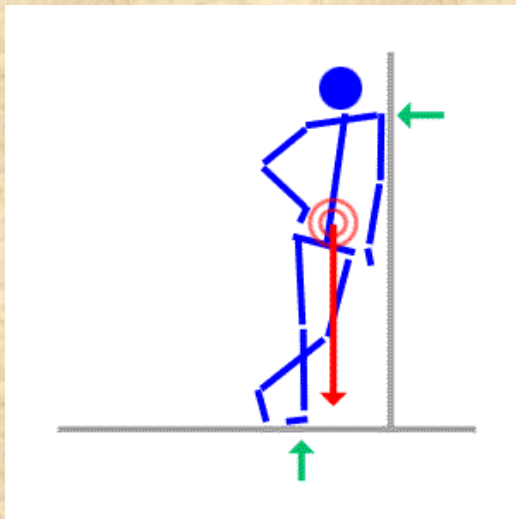

Схемы человека в движении

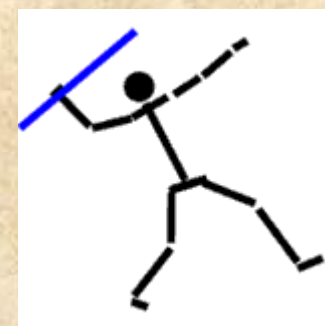
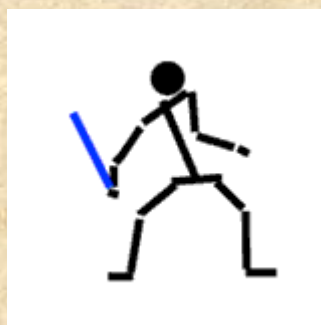

Рисовать можно – по памяти, по воображению, с натуры.

